

個人戦

12月4日(日) 真岡市総合体育館

<男子シングルス 予選リーグ>

※予選リーグ上位2組が決勝トーナメントに進出

	Aブロック	Bブロック	Cブロック	Dブロック	Eブロック	Fブロック	Gブロック	Hブロック
1	鴨志田 快 (栃・横川)	飯田 快斗 (群・箱田)	福井 飛翔 (埼・武里)	長岡 ほとと (茨・茗溪学園)	小川 太幹 (栃・小山二)	榮永 康作 (茨・明野)	栗原 翔太 (埼・日進)	金田 凌也 (群・八幡)
2	村山 蓮 (群・相生)	幸田 悠吾 (埼・日進)	柴崎 凱也 (茨・明光)	坪井 太志 (栃・若松原)	初見 泰彬 (茨・三和東)	渡辺 泰命 (埼・武里)	吉田 大地 (群・あずま)	増山 陽向 (栃・旭)
3	尾島 大心 (栃・北大飼)	安齋 新生 (栃・清原)	雫 優心 (栃・清原)	上武 海斗 (栃・毛野)	大根田 真弘 (栃・芳賀)	小松 柚稀 (栃・今市)	松下 周叶 (栃・清原)	潮田 魁士 (栃・小山三)

試合順 1巡目 1-3 2巡目 2-3 3巡目 1-2

<決勝トーナメント>

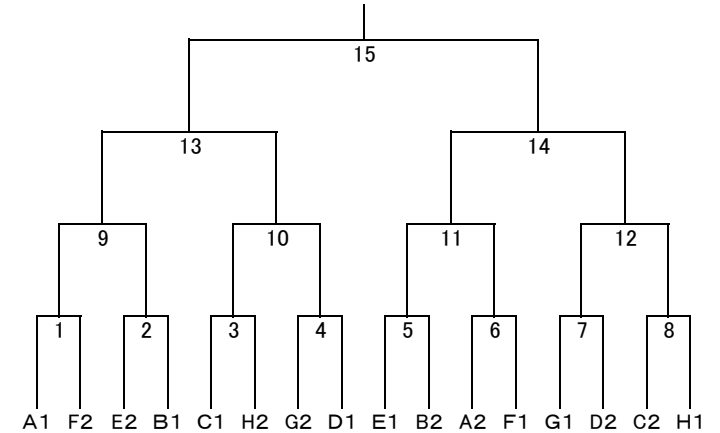

<男子ダブルス 予選リーグ>

※予選リーグ上位2組が決勝トーナメントに進出

	Aブロック	Bブロック	Cブロック	Dブロック	Eブロック	Fブロック	Gブロック	Hブロック
1	江部 優太郎 磯貝 蓮太 (栃・若松原)	渡辺 匠海 高石 青來 (群・笠懸)	伊藤 一星 椎名 洸介 (埼・武里)	中村 陸人 鈴木 大翔 (茨・岩瀬東)	北川 道椰 山崎 空大 (栃・鬼怒)	穂積 蒼太 稲葉 悟 (茨・明野)	根岸 啓太 森田 倫晟 (埼・日進)	二渡 順平 新井 夕凱 (群・桜木)
2	長谷川 大晟 板橋 春輝 (群・清流)	山下 晴希 野村 佳吾 (埼・武里)	鄭 立賢 山口 伊吹 (茨・竹来)	日向野 泰地 本間 匠人 (栃・宇大附属)	荒木 智陽 樋口 皓大 (茨・藤代南)	荻原 駿斗 熊膳 想太 (埼・武里)	持丸 叶夢 津久井 優太 (群・桜木)	松永 翔 岩下 僚 (栃・足利北)
3	石塚 航輔 見目 瑠斗 (栃・真岡)	柴田 銀次 小野 光輝 (栃・小山二)	関 徹平 塩田 一陽 (栃・小山三)	白戸 陽晶 糸川 怜王 (栃・間々田)	田仲 蓮叶 市田 健治郎 (栃・間々田)	高橋 律 小玉 悠斗 (栃・上三川)	鈴木 拓眞 鈴木 悠眞 (栃・厚崎)	臼井 湊 本庄 優斗 (栃・石橋)

試合順 1巡目 1-3 2巡目 2-3 3巡目 1-2

<決勝トーナメント>

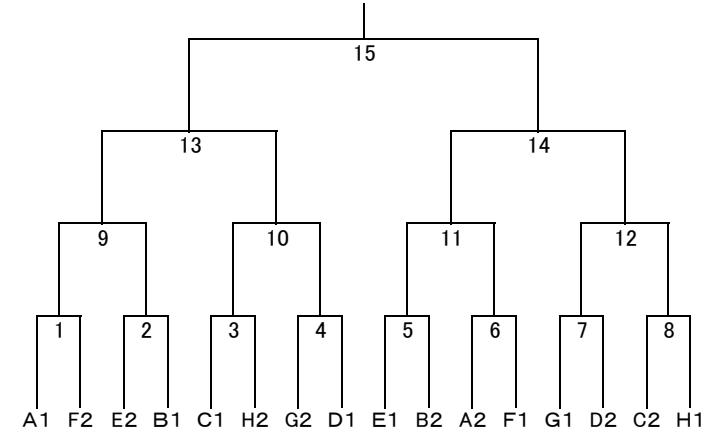

個人戦 12月4日(日) 真岡市総合体育館

<女子シングルス 予選リーグ> ※予選リーグ上位2組が決勝トーナメントに進出

	Aブロック	Bブロック	Cブロック	Dブロック	Eブロック	Fブロック	Gブロック	Hブロック
1	大平 結依 (栃・城山)	赤石 奈名花 (群・太田)	白鳥 玲菜 (埼・蓮田南)	小林 瑚子 (茨・藤代南)	鈴木 音羽 (栃・小山二)	鈴木 彩乃 (茨・水戸第三)	松崎 玲奈 (埼・武里)	須藤 夏希 (群・笠懸)
2	石原 茉侑 (群・笠懸)	澤登 葵生 (埼・蓮田南)	久下 三花 (茨・谷田部東)	齋藤 歩花 (栃・泉が丘)	前田 未和 (茨・伊奈)	澤海 瑛里 (埼・武里)	杉本 夏鈴 (群・大泉南)	柏木 結衣 (栃・陽北)
3	渡辺 友彩 (栃・南摩)	皆川 優衣 (栃・市貝)	那花 寧音 (栃・真岡東)	藤田 空音 (栃・藤岡)	藤沼 雫 (栃・今市)	本林 ゆず (栃・河内)	櫻井 咲希 (栃・鬼怒)	阿部 聖 (栃・足利三)

試合順 1巡目 1-3 2巡目 2-3 3巡目 1-2

<決勝トーナメント>

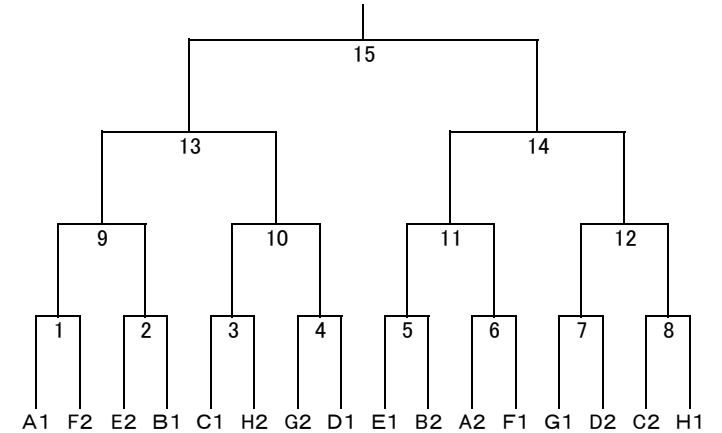

<女子ダブルス 予選リーグ> ※予選リーグ上位2組が決勝トーナメントに進出

	Aブロック	Bブロック	Cブロック	Dブロック	Eブロック	Fブロック	Gブロック	Hブロック
1	瀬野 ひばり 永藤 輝音 (栃・小山二)	山本 佑月 権田 美奈 (群・大泉南)	海津 希颯 高橋 夢和 (埼・蓮田南)	池松 京佳 森 美咲 (茨・国府)	星野 千佳 新井 怜 (栃・宇大附属)	草間 愛実 前野 和実 (茨・石岡)	沼田 妹子 関田 郁帆 (埼・武里)	新井 爽月 磯野 友香 (群・藤岡西)
2	齋藤 花怜 原田 愛深 (群・共愛学園)	加賀谷 凪紗 竹澤 凜 (埼・蓮田南)	渡辺 莉音 榎本 真奈 (茨・茗溪学園)	村上 羽瑠 瀧尾 柚巴 (栃・旭)	尾竹 由望 宗形 好華 (茨・藤代)	山川 羽咲 手塚 結咲 (埼・武里)	笠原 希愛 富沢 雫 (群・笠懸)	阿部 美鈴 小川 夕里花 (栃・小山二)
3	岩出 夏美 羽鳥 和華 (栃・鹿沼東)	直井 愛 直井 優 (栃・河内)	市川 侑佳 唐川 結里 (栃・宇大附属)	西本 有依里 若林 香帆 (栃・都賀)	井野口 姫桜 橋本 紗優 (栃・協和)	中山 華吏菜 小森 冴 (栃・益子)	幸 百恵 齋藤 日和 (栃・若松原)	川村 優奈 福島 冬華 (栃・今市)

試合順 1巡目 1-3 2巡目 2-3 3巡目 1-2

<決勝トーナメント>

